

РЕЗИМЕ



Извештај о ревизији правилности пословања општине Сурдулица у делу који се односи на преузимање обавеза изнад одобрених апропријација, спровођење поступака јавних набавки и расходе за запослене за 2017. годину

ЗАКЉУЧАК

Општина Сурдулица је у 2017. години преузела обавезе изнад одобрених апропријација у износу од 3,83 милиона динара, закључила уговоре у вредности од 51,38 милиона динара без поштовања законских процедура у поступку јавних набавки и неправилно преузела обавезе за расходе за запослене у износу од 378 хиљада динара

(у милионима динара)

УТВРЂЕНЕ НЕПРАВИЛНОСТИ

55,59

Директни и индиректни корисници буџета општине Сурдулица су:

- преузели обавезе по рачунима и уговорима више од одобрених апропријација;
- приликом спровођења поступака јавних набавки закључили уговоре у случају постојања сукоба интереса, нису донели и објавили на Порталу јавних набавки одлуку о измени уговора, изабрали понуђача који не испуњава обавезне услове и неправилно овластили другог наручиоца да спроведе набавку;
- применом пореског ослобођења само на основну плату, неправилног коефицијента, погрешно обрачунатих отпремнина и награда запосленима без основа, нису извршили расходе запосленима у складу са законским прописима.

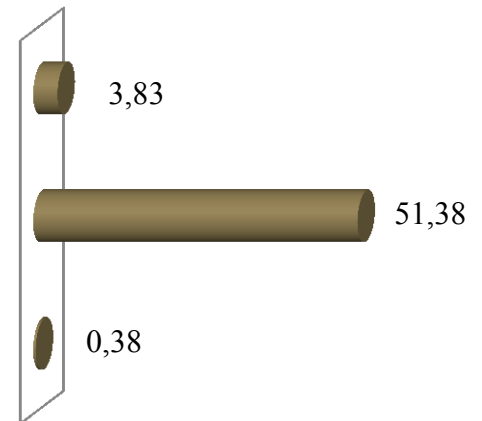

(у милионима динара)

ДАТЕ ПРЕПОРУКЕ

3

- Да обавезе преузимају највише до износа одобрене апропријације;
- Да обавезе преузимају у складу са одредбама Закона о јавним набавкама;
- Да расходе за запослене обрачунавају и исплаћују у складу са прописима.

УДЕО НЕПРАВИЛНОСТИ

7,12%

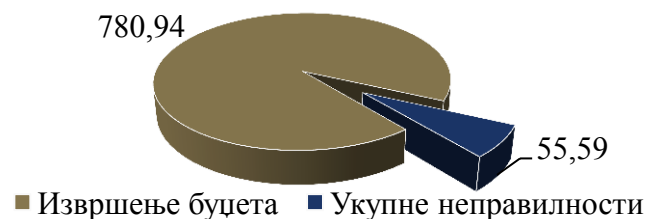

ЕФЕКТИ РЕВИЗИЈЕ

- Стављена је ван снаге Одлука којом су утврђене накнаде за шестомесечни рад Општинског већа и ангажованих лица;
- Стављена је ван снаге Одлука којом су уређене накнаде за присуство седница Општинског већа;
- Општинска управа је Одлуку о измени Уговора о јавној набавци објавила на Порталу јавних набавки;
- Општинска управа и ПУ „Наша радост“ пореско ослобођење обрачунавају на укупну зарату;
- Обрачун и исплата плате директора ПУ „Наша радост“ врши се применом прописаног коефицијента;
- Директор ПУ „Наша радост“ којим се одобрава исплата новчане накнаде трошкова превоза у висини пуног износа превозне карте у јавном градском, приградском, односно међуградском саобраћају;
- У Сурдуличком културном центру и Туристичкој организацији су систематизована радна места у оквиру којих ће се обављати послови јавних набавки.